

# Rozdzielacz stalowy KELLER 1" do c.o. z nyplami 1/2" x 3/4"

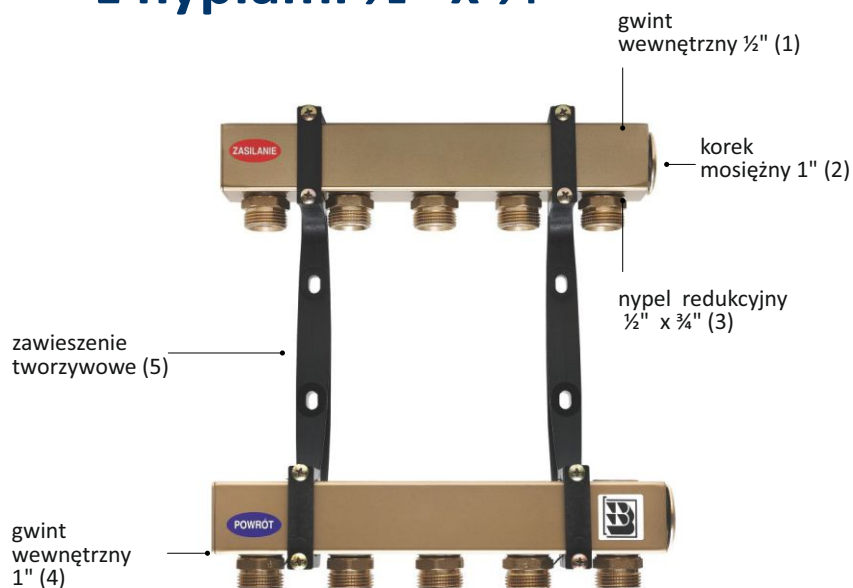

1. Gwint wewnętrzny 1/2" - do montażu odpowietrznika
2. Korek mosiężny z uszczelką O-ring 1"
3. Nypel redukcyjny 1/2" x 3/4"
4. Gwint wewnętrzny 1" - dla podłączenia instalacji C.O.
5. Zawieszania tworzywowe

Materiał:	Stal
Konstrukcja:	Profil 40 x 40
Dopuszczalna temp. pracy:	Do 90°C
Dopuszczalne ciśnienie pracy:	Do 0,6 MPa
Ochrona antykorozyjna:	Odtłuszczenie Pasywacja Malowanie proszkowe
Gwarancja:	10 lat na szczelność belki 2 lata osprzęt i uszczelnia O-ring
Przeznaczenie:	Ogrzewanie grzejnikowe w układzie zamkniętym

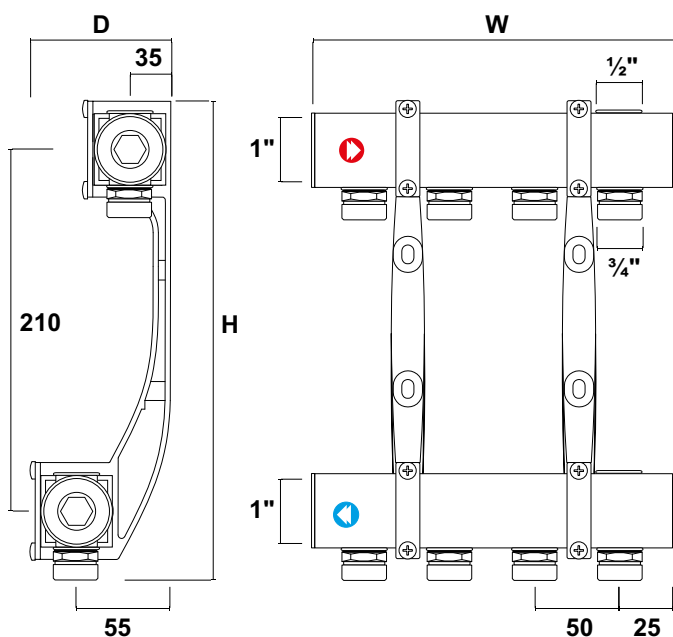

Kod produktu	Liczba sekcji	Szerokość [W] mm	Wysokość [H] mm	Głębokość [D] mm	Waga [kg]
KEL 510002	2	105	290	83	1,23
KEL 510003	3	155	290	83	1,53
KEL 510004	4	205	290	83	1,84
KEL 510005	5	255	290	83	2,17
KEL 510006	6	305	290	83	2,55
KEL 510007	7	355	290	83	2,90
KEL 510008	8	405	290	83	3,24
KEL 510009	9	455	290	83	3,88
KEL 510010	10	505	290	83	4,29
KEL 510011	11	555	290	83	4,58
KEL 510012	12	605	290	83	4,93