

Rozdzielacz stalowy KELLER 1" do c.o. bez nypli

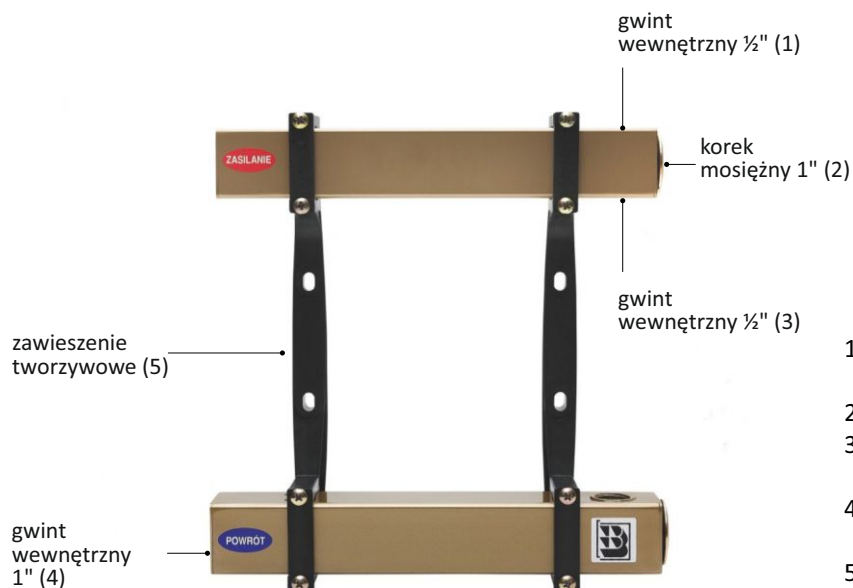

1. Gwint wewnętrzny 1/2" - do montażu odpowietznika
2. Korek mosiężny z uszczelką O-ring 1" - podłączenie obiegu instalacji grzewczej
3. Gwint wewnętrzny 1/2" - dla podłączenia instalacji C.O.
4. Gwint wewnętrzny 1" - dla podłączenia instalacji C.O.
5. Zawieszania tworzywowe

Materiał:	Stal
Konstrukcja:	Profil 40 x 40
Dopuszczalna temp. pracy:	Do 90°C
Dopuszczalne ciśnienie pracy:	Do 0,6 MPa
Ochrona antykorozyjna:	Odtłuszczenie Pasywacja Malowanie proszkowe
Gwarancja:	10 lat na szczelność belki 2 lata osprzęt i uszczelnia O-ring
Przeznaczenie:	Ogrzewanie grzejnikowe w układzie zamkniętym

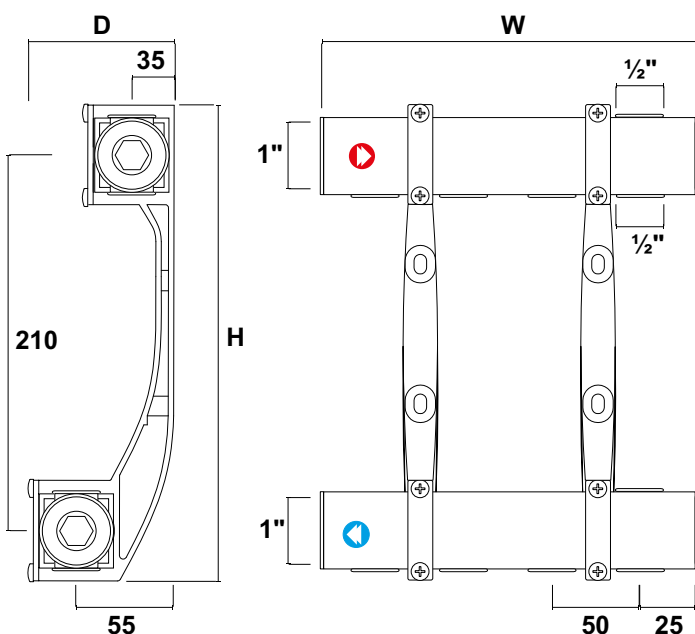

Kod produktu	Liczba sekcji	Szerokość [W] mm	Wysokość [H] mm	Głębokość [D] mm	Waga [kg]
KEL 500002	2	105	270	83	1,04
KEL 500003	3	155	270	83	1,23
KEL 500004	4	205	270	83	1,43
KEL 500005	5	255	270	83	1,68
KEL 500006	6	305	270	83	1,94
KEL 500007	7	355	270	83	2,21
KEL 500008	8	405	270	83	2,45
KEL 500009	9	455	270	83	3,01
KEL 500010	10	505	270	83	3,27
KEL 500011	11	555	270	83	3,49
KEL 500012	12	605	270	83	3,75