

# MOCOWANIE POMP CIEPŁA I KLIMATYZATORÓW

- Solidna konstrukcja stalowa, elementy wykonane z jednego elementu
- Elementy stalowe cynkowane
- Dodatkowa ochrona anty-korozyjna
  - ◊ Odtłuszczenie
  - ◊ Pasywacja
  - ◊ Malowanie proszkowe - farba do użytku zewnętrznego
- Szeroki zakres regulacji
- Łatwy montaż
- Kołek i wkręt w zestawie

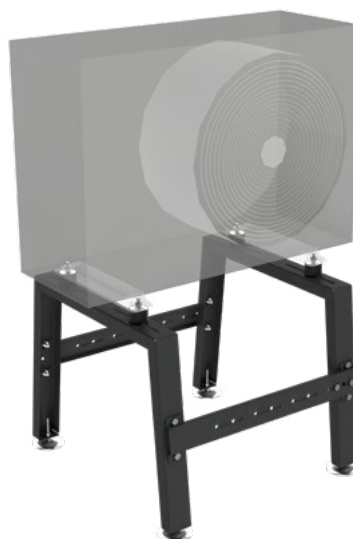

ELEMENTY NOŚNE WYKONANE Z JEDNEGO ELEMENTU



WIELOWARSTWOWA OCHRONA ANTYKOROZYJNA

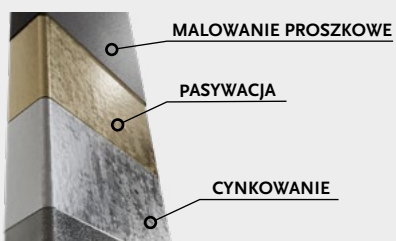

**KELLER P2**  
**KELLER P2.5**  
Udźwig 180 kg



**KELLER P3**  
**KELLER P3.5**  
Udźwig 300 kg

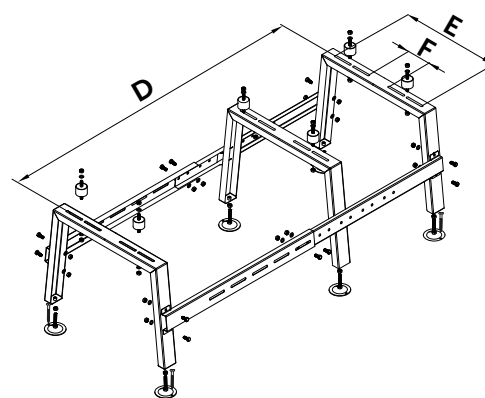
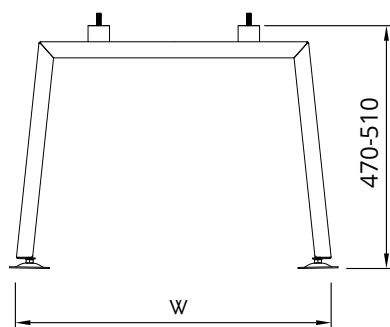
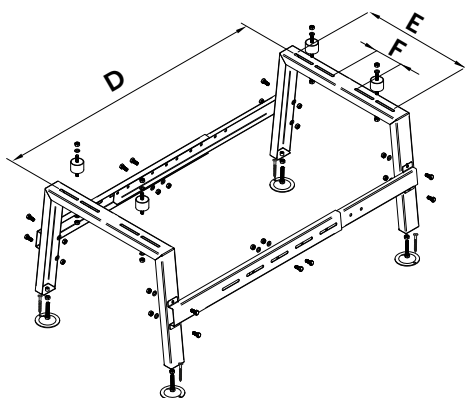

TYP	Szerokość	Wysokość	Rozstaw montażowy			INDEKS
	W [mm]	H [mm]	D [mm]	E [mm]	F [mm]	
KELLER P2	585	470 - 510	480 - 910	420	100	KEL 723183
KELLER P2.5	685	470 - 510	480 - 910	520	190	KEL 723688
KELLER P3	585	470 - 510	680 - 1300	420	100	KEL 723190
KELLER P3.5	685	470 - 510	680 - 1300	520	190	KEL 723671